

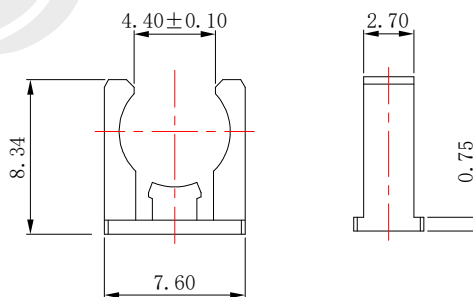

版本 Rev	说明 Description	日期 Date	批准 Appr
A	初次发行	2024.01.05	Gavin
B	五金尺寸更改	2024.07.25	Gavin

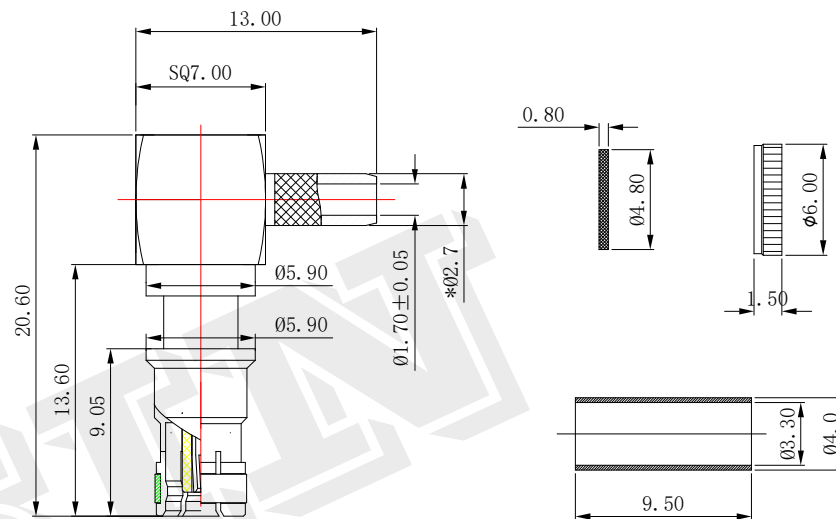
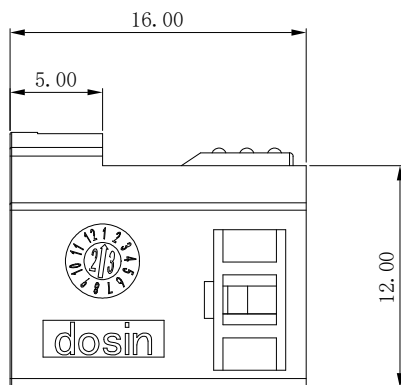
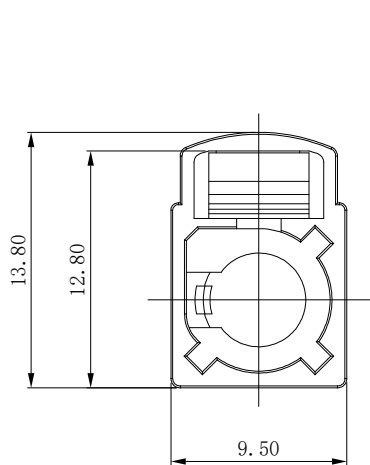

技术要求:

- 1>标准阻抗:50 OHM.
- 2>频率范围:0-6 GHz.
- 3>电压定额值:335V. r. r.m. s海平面最大值.
- 4>电介质耐压:750V. r. r.m. s海平面最小值.
- 5>电压驻波比:1.50 MAX.
- 6>螺纹扭力:15 in-lbs MIN.
- 7>机械耐损:500次插拔.
- 8>绝缘体与铜件保持力>2kg

9	金属盖		黄铜 C3604	镀镍	1
8	绝缘垫片		PTFE	白色	1
7	铜管		黄铜 C3604	镀镍	1
6	中心针	401-0208002-B	磷青铜	镀金: 3 μ"	1
5	C型环		磷青铜	镀镍	1
4	绝缘体		PTFE	白色	1
3	外壳主体		黄铜 C3604	镀镍	1
2	塑胶卡扣	301-0101002-A	PBT+15%GF	黑色	1
1	塑胶外壳	301-02xx003-A	PA66+15%GF		1
NO	名称 (NAME)	料号 (P/N)	规格 (SPECIFICATION)	表面处理 (FINISH)	用量 (QTY)



东莞市德索精密工业有限公司

	图号 DWG NO	品名 PART NAME	FAKRA 母头90度 接RG174/RG316线		
未注公差 TOLERANCE UNSPECIFIED	批准 Appr	料号 PART NO.	DS1-01XXF1001-B		
0.5 - 8mm ± 0.15mm	审核 Check	日期 Date	比例 Scale	单位 Unit	版本 Rev
8 - 30mm ± 0.20mm	绘图 Draw	2024.07.25	1: 1	MM	B
30 - 120mm ± 0.30mm					页码 Page
X° ± 2°					1/2
X.X° ± 1°					

图号 DWG NO	品名 PART NAME	FAKRA 母头90度 接RG174/RG316线			
批准 Appr	料号 PART NO.	DS1-01XXF1001-B			
审核 Check	日期 Date	比例 Scale	单位 Unit	版本 Rev	页码 Page
绘图 Draw	2024.07.25	1: 1	MM	B	1/2

版本 Rev	说明 Description	日期 Date	批准 Appr
A	初次发行	2024.01.05	Gavin
B	初次发行	2024.07.25	Gavin

Coding	Graphics	Colour	Product NO.
A		Black RAL9005	DS1-0101F1001-B
B		White RAL9001	DS1-0102F1001-B
C		Blue RAL5005	DS1-0103F1001-B
D		Bordeaux RAL4004	DS1-0104F1001-B
E		Green RAL6002	DS1-0105F1001-B
F		Brown RAL8011	DS1-0106F1001-B
G		Gray RAL7031	DS1-0107F1001-B

Coding	Graphics	Colour	Product NO.
H		Violet RAL4003	DS1-0108F1001-B
I		Beige RAL1001	DS1-0109F1001-B
K		Curry RAL1027	DS1-0110F1001-B
L		Carmine Red RAL3002	DS1-0111F1001-B
M		Pastel Orange RAL2003	DS1-0112F1001-B
N		Pastel Green RAL6019	DS1-0113F1001-B
Z		Water Blue RAL5021	DS1-0114F1001-B



东莞市德索精密工业有限公司

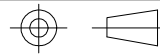

未注公差
TOLERANCE UNSPECIFIED
0.5 - 8mm ± 0.15mm
8 - 30mm ± 0.20mm
30 - 120mm ± 0.30mm
X° ± 2°
X.X° ± 1°

图号 DWG NO		品名 PART NAME	FAKRA 母头90度 接RG174/RG316线			
批准 Appr		料号 PART NO.	DS1-01XXF1001-B			
审核 Check		日期 Date	比例 Scale	单位 Unit	版本 Rev	页码 Page
绘图 Draw	GAVIN	2024.07.25	1: 1	MM	B	2/2